

Autorisierte Kopie

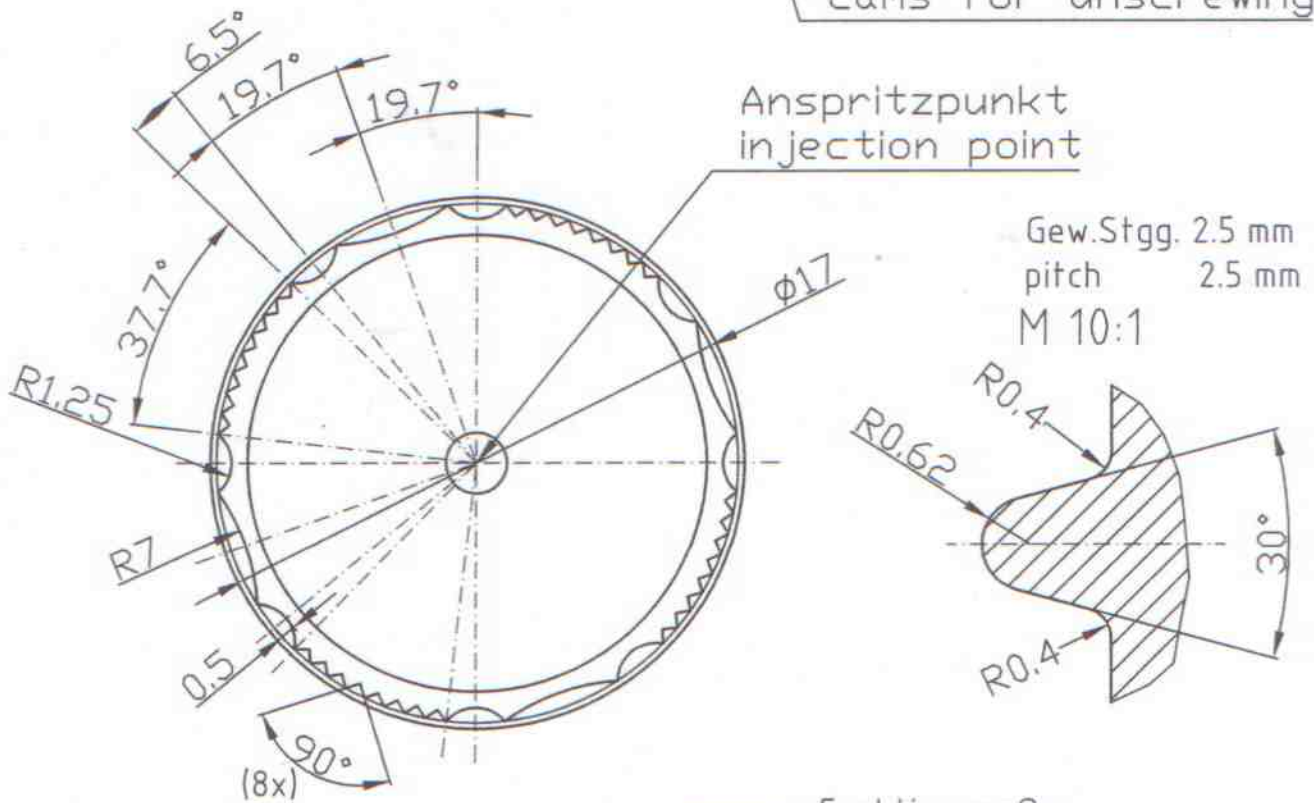
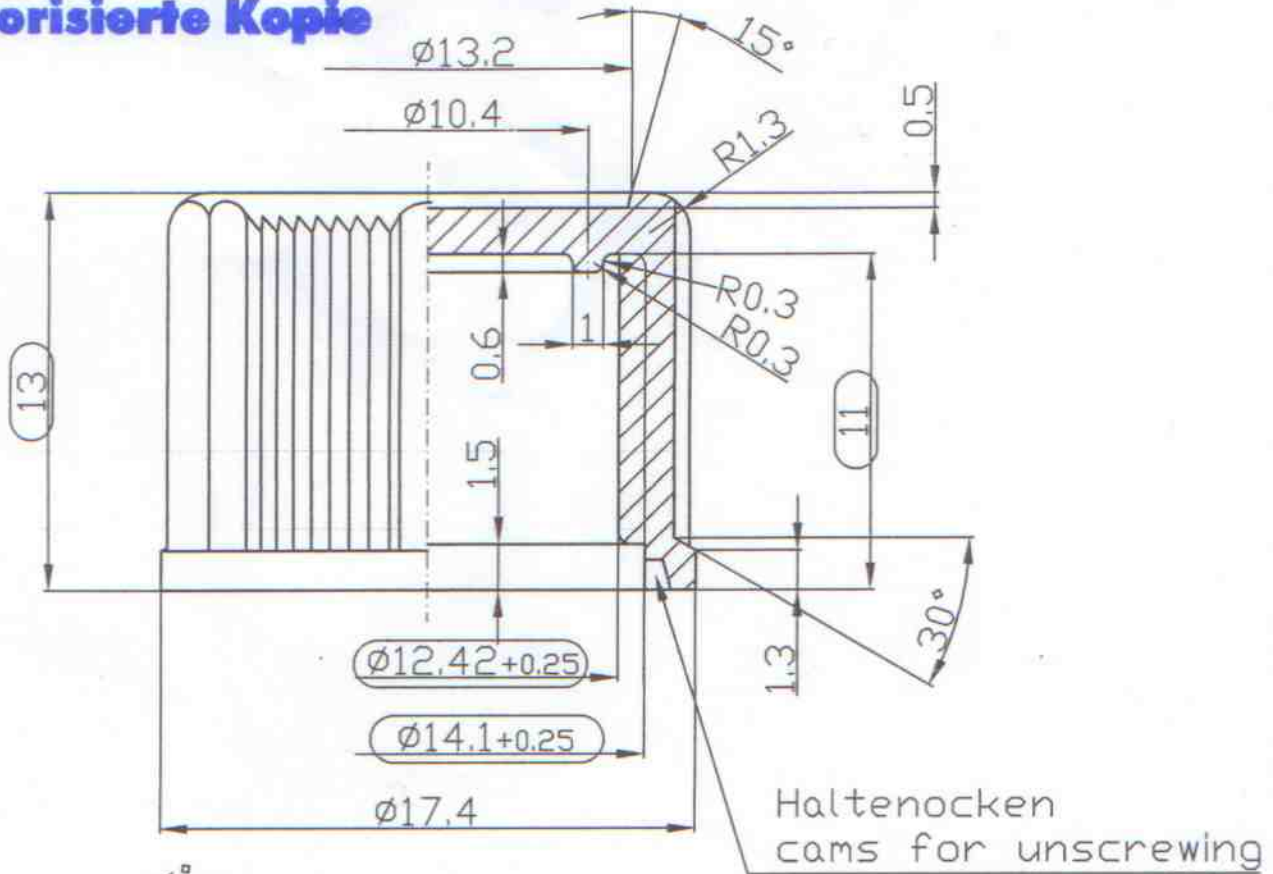

Alle nicht tolerierten Maße ± 0.2
 dimensions without tolerance ± 0.2

 Funktionsmaße
 function dimension

	Datum/date	Name/name	PP	KI-SI-CO Kunststoffverarbeitung
gezeichnet drawn	29.06.1992	HWJK	Werkstoff/material	
geprüft controlled	13.01.06	HB.	Gewicht/weight 1.1 gr.	

M 4:1
M 10:1

Verschluss GL 14x2.5

Cap GL 14x2.5

2576 - P

Zeichnungsnummer/drawing no.

Ersatz für/replace for

Ersetzt durch/replace through

Maßstab
scale